

SCHEMA TECNICA | DATA SHEET

Espositore verticale Gelato/Pasticceria convertibile con refrigerazione ventilata

- temperatura di esercizio: -20°C / +4°C; +8°C
- test a 35°C e 60% U.R.

Convertible Frozen pastry/Pastry vertical display case with ventilated refrigeration system:

- operating temperature: -4°F / +39.2°F; +46.4°F
- test at 35°C and 60% R.H.

CARATTERISTICHE TECNICHE

PIVOT gelato/pasticceria è disponibile nei moduli L650 e L850 con altezza 1900 mm e nel modulo L 650 H 1551, in 2 colori:

- nero RAL 7021
- bianco RAL 9002

STRUTTURA INFERIORE

- Basamento in tubolare metallico.
- Rivestimento esterno in lamiera verniciata a polveri epossidiche bianco o nero.
- Quattro ruote doppie pivotanti con freno di bloccaggio.
- Mascherina anteriore di aerazione a scatto per l'accesso al filtro e al condensatore.

STRUTTURA SUPERIORE

- Vetri a doppia camera temperati e riscaldati per impedire la formazione di condensa in caso di posizionamento a parete, affiancamento a un banco o a una vetrina, affiancamento di 2 o più espositori verticali.
- Versione con 3 lati in vetro e uno schienale cieco isolato terminatamente con finitura interna in acciaio inox.
- 6 ripiani in vetro temperato regolabili in altezza con alzatina posteriore per garantire la corretta ventilazione all'interno della vetrina.
- Innovativo sistema di fissaggio dei ripiani in vetro costituito da quattro tiranti con supporti in alluminio brunito, per la massima visibilità da ogni lato.
- Porta in vetro con maniglia integrata a scomparsa e sistema di chiusura automatica dopo l'apertura per evitare fuoriuscite di aria verso l'esterno. La porta rimane in posizione una volta superati i 90° di apertura per facilitare l'ingresso e il prelievo merce. Un segnale acustico avvisa se la porta è rimasta accidentalmente aperta.
- Sistema anti-fog di serie sulla porta in vetro per impedire l'appannamento dopo l'apertura: la pulizia della pellicola anti-fog necessita di una particolare attenzione, con detergenti neutri o acqua.

IMPORTANTE! La porta deve essere lasciata aperta durante il passaggio da temperatura negativa (Gelato) a temperatura positiva (Pasticceria), e quando viene spenta.

ILLUMINAZIONE

- Illuminazione con barre LED 4000°K integrate nei montanti verticali e nella parte posteriore del tetto. La copertura opalina delle barre LED contribuisce alla creazione della luce diffusa e facilita le operazioni di pulizia.

REFRIGERAZIONE

- Pivot è disponibile con motore a bordo ed evaporatore integrato nel basamento.
- Refrigerazione ventilata con ripristino eccezionalmente rapido della temperatura dopo le aperture con una curva di recupero da +8°C a -18°C (26°) in solo 1 minuto (test a 25°C e 60% U.R. con ciclo di aperture porta di 30 sec.).
- Display elettronico full touch, resistente all'acqua e alla polvere.
- Mascherina a scatto per agevolare l'accesso alla pulizia del filtro di protezione al condensatore.

IMPORTANTE! In caso di posizionamento dell'espositore contro una parete occorre inserire il distanziatore per garantire la corretta aerazione del motore.

TECHNICAL FEATURES

PIVOT gelato/pastry is available in L650 and L850 units with a height of 1900 mm and in L650 H1551 unit, in 2 colors:

- black RAL 7021
- white RAL 9002

LOWER STRUCTURE

- Lower supporting structure in tubular steel.
- External coating in sheet metal painted with white or black epoxy powders.
- 4 double swivel wheels with locking brake.
- Snap lock cover for access to the filter and condenser.

UPPER STRUCTURE

- Display sides in double glazed, tempered and heated glass, to prevent the formation of condensation in a variety of installation conditions: installation alongside a counter or another display case; combination of two or more Pivot display cases; installation against the wall.
- Version with 3 glass sides and a solid back panel with thermal insulation and stainless steel internal finish.
- 6 adjustable shelves fitted with rear splashback to ensure proper ventilation inside the cabinet.
- The shelf supporting system consists of four struts fitted with shelf holders, all in polished aluminium, for maximum visibility from all sides.
- The door, with integrated and concealed handle, closes automatically and has an audible alarm if opened accidentally. The door stays open after it has been opened more than 90° to make serving and loading operations easier.
- The door features an innovative anti-fog system which prevents it from misting up when opened. To ensure the durability of the system, we recommend only using neutral detergent and water for cleaning the inside of the front glass.

IMPORTANT! Leave the door open when you switch from Gelato or Frozen pastry to Pastry service (and viceversa), and when you switch off the cabinet.

LIGHTING

- 4000°K LED bars integrated in display case uprights and in the rear part of the top. The built-in lights with an opaline finish create a diffused and angled light effect, whilst making it easier to clean the display case.

REFRIGERATION

- Condensing unit on board and evaporator built into the support base.
- Ventilated refrigeration with ultra-fast return to the set temperature after it has been opened with a recovery curve from +8°C to -18°C in just 1 minute (test at +25°C with 60% R.H. with door opening cycles every 30 sec.).
- Full touch electronic display, resistant to water and dust.
- Snap lock cover for access to the filter which protects the condenser from the ingress of dust and external agents.

IMPORTANT! In case of installation against a wall, the spacer must be inserted to ensure proper ventilation of the motor.

MODULI DISPONIBILI | AVAILABLE UNITS

H 1900 L 650

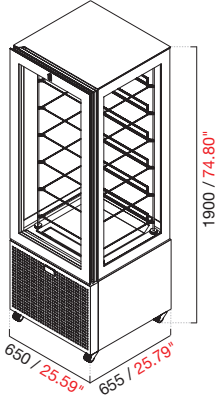

H 1900 L 850

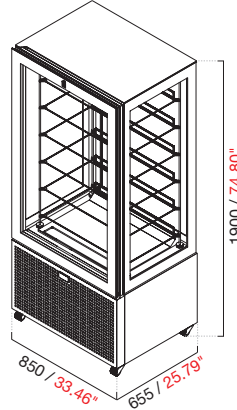

H 1551 L 650

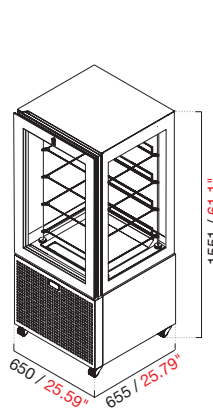

SEZIONI PIVOT H1900 E H1551 | H1900 AND H1551 PIVOT SECTIONS VIEW

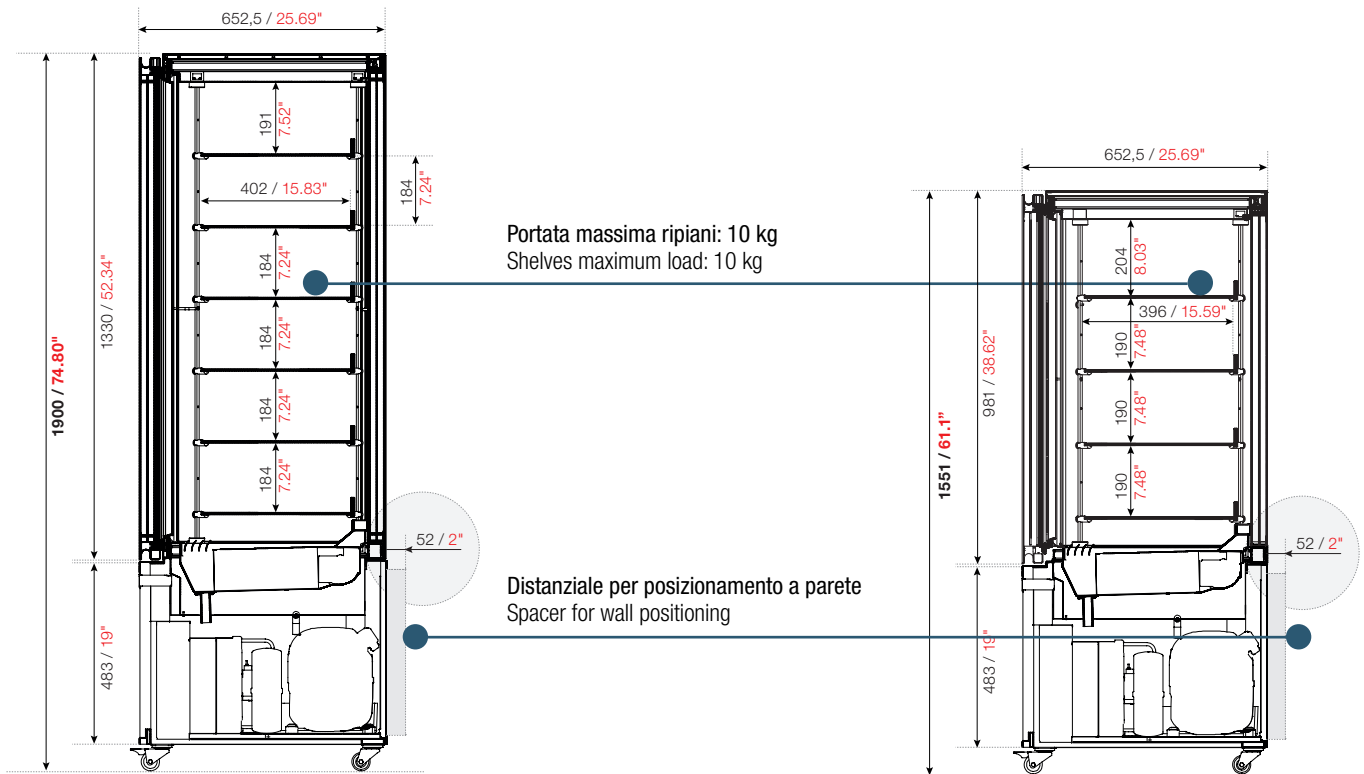

RIPIANI IN VETRO | GLASS SHELVES

PIVOT L650

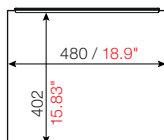

PIVOT L850

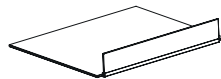
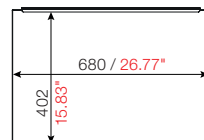

FINITURE INTERNE ED ESTERNE | INTERNAL AND EXTERNAL FINISHES



N° 6 ripiani regolabili	N. 6 adjustable shelves
4 vetri a doppia camera temperati e riscaldati	Heated double glazing on all sides
Disponibile anche versione con 3 vetri e 1 lato cieco	Version with 3 glass sides and 1 solid panel also available
Montanti bianco RAL 9002	White RAL 9002 glass frame
Disponibili anche in versione nero RAL 7021	Also available in black RAL 7021
Basamento bianco RAL 9002	White RAL 9002 base
Disponibile anche in versione nero RAL 7021	Also available in black RAL 7021
4 ruote doppie pivotanti con freno di bloccaggio	4 double pivoting wheels with locking brake

DIMENSIONI - PESO - IMBALLO | DIMENSIONS - WEIGHT - PACKAGING

Modello Unit	Lunghezza Length		Profondità Depth		Altezza Height		Peso Weight		Dimensioni imballo LxPxH Packaging dimensions LxDxH		Peso prodotto con imballo Total weight with packaging	
	mm	in	mm	in	mm	in	kg	lb	mm	in	kg	lb
L650 H1900	650	25.59	655	25.79	1900	74.8	235	518	734x749xH 2094	28.9x29.5xH 82.4	260	573
L850 H1900	850	33.46	655	25.79	1900	74.8	279	615	934x749xH 2094	36.8x29.5xH 82.4	310	683
L650 H1551	650	33.46	655	25.79	1551	61.1	225	496	734x749xH 1744	28.9x29.5xH 68.7	250	551

DATI TECNICI | TECHNICAL DATA

Modello Unit	Potenza Comp. HP	Breaker size	MCA	MOP	Resa Cooling power		Classe climatica Climatic class			Temperatura di esercizio Operating temperature	
					W/H	BTU/h	°C	°F	U.R. R.H.	°C	°F
GAS R452A		A	A	A	-30°C	-22°F	°C	°F		°C	°F
H 1900 - L 650	1,2		9	13	1085	3700	35°C	95°F	60%	-20°C/+4°C;+8°C	-4°F/+39°F;+46°F
H 1900 - L 850	1,2		10	13	1085	3700	35°C	95°F	60%	-20°C/+4°C;+8°C	-4°F/+39°F;+46°F
H 1551 - L 650	1,2		9	13	1085	3700	35°C	95°F	60%	-20°C/+4°C;+8°C	-4°F/+39°F;+46°F

INDICAZIONI PER L'ACPOSTAMENTO DI DUE O PIÙ PIVOT IN BASE AL VERSO DI APERTURA DELLA PORTA

INSTRUCTIONS TO PLACE PIVOT VERTICAL DISPLAY CASES CLOSE TO EACH OTHER ACCORDING TO THE OPENING DIRECTION OF THE DOOR

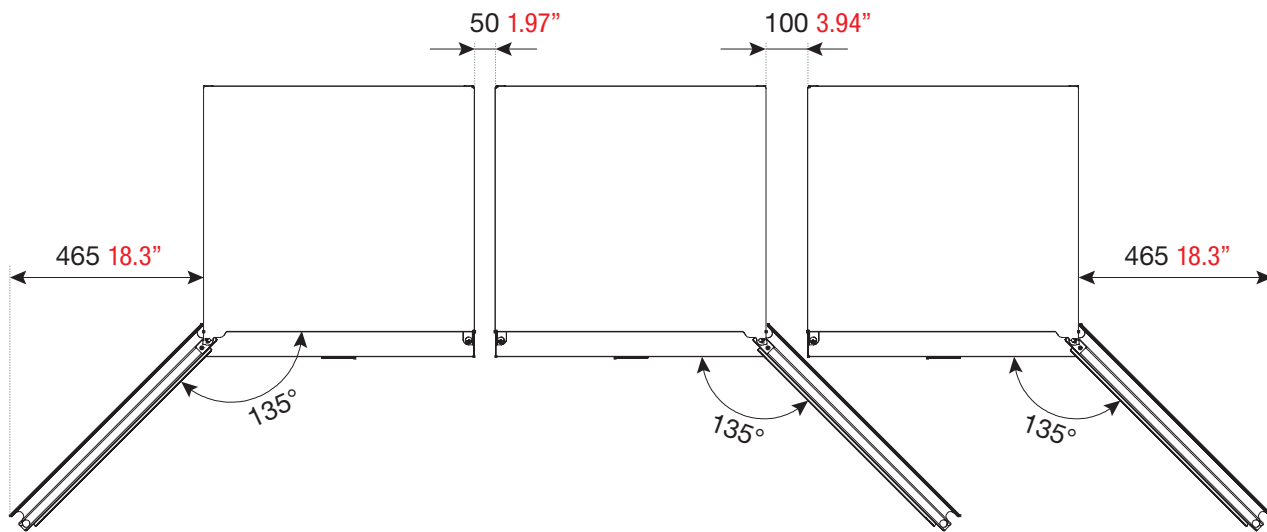

INDICAZIONI PER INSTALLAZIONE IN NICCHIA O A PARETE

INSTRUCTIONS FOR NICHE OR WALL INSTALLATION

VERSIONI UC = CON MOTORE A BORDO

1. installazione a parete
2. installazione in nicchia

UC VERSIONS = WITH CONDENSING UNIT ON BOARD

1. wall installation
2. niche installation

